

DROUAIRE

L'EXCELLENCE POUR VOS CÂBLES

BOBICAB 3R



**Fabrication
française**



**Certifiée
conforme**



**Conformité
MID**

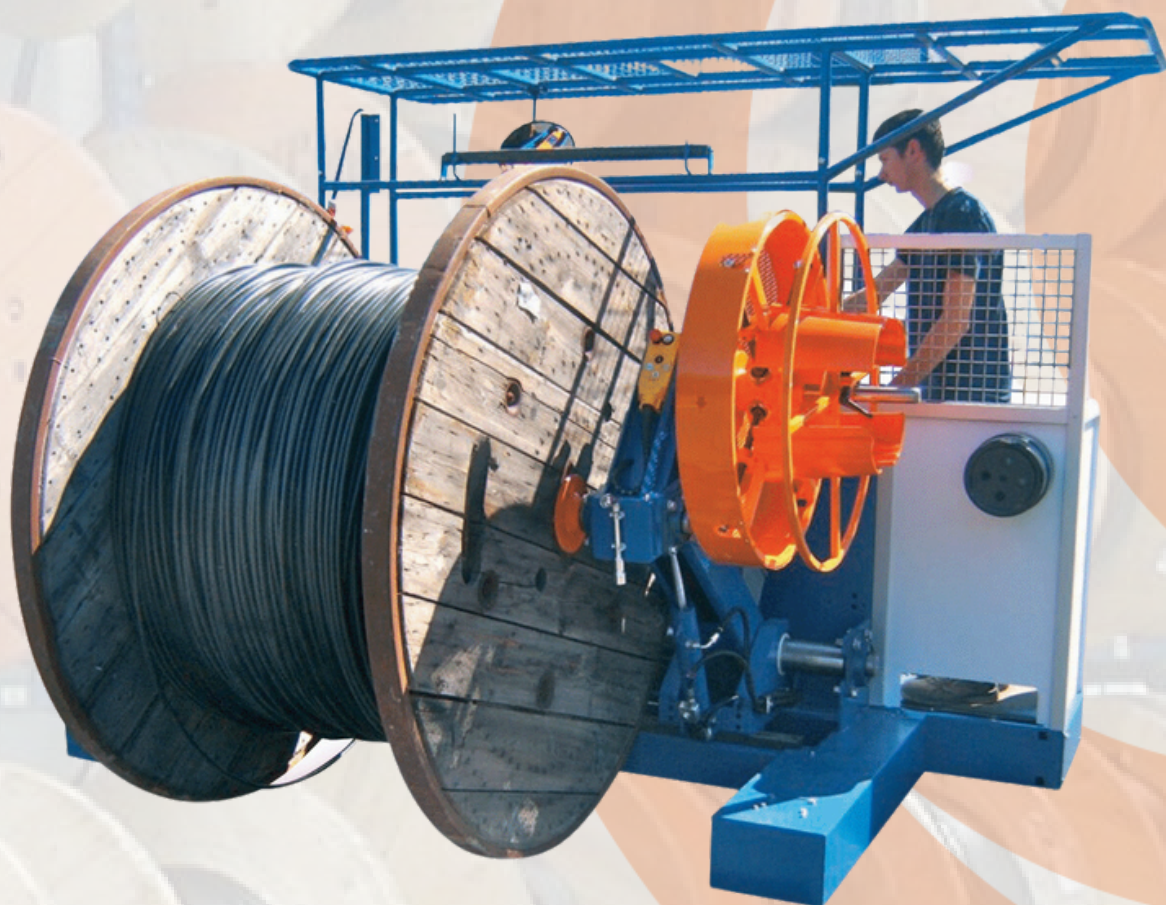

**Enroulage couronnes
Enroulage tourets 1650**

+ d'info

www.drouaire.com



**Boîte à boutons
sur chaque bras**



**Banc de
trancanage**



**Pupitre de commande
ergonomique**

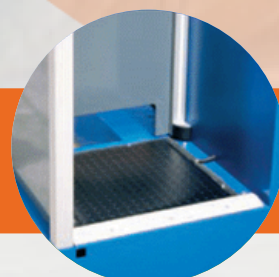

**Tapis de
présence**

Enrouleuse sur Tourets Ø 1650 maxi et en Couronnes

Conçu pour un usage intensif dans une plateforme logistique. Pour le conditionnement de câbles Ø 60 maxi en souple. Changement très rapide pour le conditionnement sur gavette ou touret.

BOBICAB 3R

Présentation

- Châssis élargi compact mécano-soudé équipé de 4 roues.
- Déplacement motorisé par roues directionnelles.
- Plateforme de travail protégée pour l'utilisateur.
- Avec système de blocage au sol entièrement automatique par 2 bras supportant le touret
- Montée - descente, serrage - desserrage la gavette par vérins hydrauliques.
- Centrale hydraulique et armoire électrique intégrées dans le châssis.
- Prise du touret entre pointes avec entraînement par plateau caoutchouc.
- Gavette fixe avec moteur indépendant ne nécessitant aucun démontage.
- Ecran tactile couleurs 4,3" à utilisation simple.
- Toit de protection grillagé protégeant l'utilisateur et la machine en cas de chute d'un touret du rack de stockage.

Déplacement latéral par roues directionnelles

- Permet de déplacer la machine devant les racks.
- Rayon de braquage amélioré : possibilité de tourner à 90° facilement.
- Par moto-réducteur avec démarrage progressif et direction assistée.
 - 1 Plate-forme protégée permet à l'opérateur de se déplacer avec la machine.
 - Ensemble monté sur roues, donc pas besoin de rail de guidage au sol.
 - Sécurité de déplacement par présence obligatoire sur le tapis de présence pour déplacer le BOBICAB 3R.
 - Signalisation du déplacement par flash et klaxon.

Gavette avec moteur indépendant

- Couronnes sur gavette à utilisation simple :
- Diamètre intérieur : 350 mm.
- Diamètre extérieur : 900 mm (flasques).
- Largeur réglable de 50 à 250 mm.
- Poids maxi : 80 kg.
- Fût conique et ajouré pour ficelage.
- Dispositif de blocage rapide du câble sous une pale de la gavette par taquet coinçant.
- Flasque extérieure mobile à démontage rapide.
- Vitesse de rotation variable de 0 à 80 t/mn.
- Moteur indépendant 2,2 kW à arbre creux, donc pas de pignons ni chaînes.
- Avec rampe d'accélération incorporée.
- Arrêt très rapide de l'enroulement sur appui d'arrêt d'urgence ou sur coupure de courant.
- Ensemble positionné sur le bras droit.

Touret

- Diamètre extérieur mini : 600 mm.
- Diamètre extérieur maxi : 1650 mm.
- Largeur : 245 à 1123 mm.
- Poids maximum : 2500 kg.
- Moteur indépendant à arbre creux, donc pas de pignons ni chaînes.
- Entraînement par moteur de 5,5 kW avec variateur électronique de fréquence pour une vitesse allant de 0 à 60 t/mn.
- Entraînement par adhérence d'une flasque en caoutchouc 60 shores Ø 500 mm.
- Avec rampe d'accélération incorporée.
- Arrêt très rapide de l'enroulement sur appui d'arrêt d'urgence ou sur coupure de courant

Levage hydraulique des tourets

- Tourets positionnés entre pointes avec système de levage par vérins hydrauliques commandés par boîte à boutons sur chaque bras.
- Electro-clapets anti-retour pour la sécurité en cas de rupture de flexible.

Serrage hydraulique des tourets

- Serrage et desserrage des bras par vérins hydrauliques pour la prise des tourets par simple appui sur un bouton.
- Commande par boîte à boutons sur chaque bras.

Chariot de Trancanage

- Le chariot mobile permet le trancanage avec guides câble à l'entrée et à la sortie.
- Avec comptage de mesure électronique à double présélection permettant l'enroulement à vitesse rapide puis le ralentissement avant l'arrêt automatique à la longueur présélectionnée.
- Compteur de nombre de coupes intégré.
- Roue de mesure calibrée de type 2 tours = 1 mètre.
- Codeur bidirectionnel à arbre creux pour une fiabilité de comptage accrue monté sur le support de la roue de mesure.
- Nouveau : liaison par ressort entre la roue de mesure et le rouleau inférieur pour une meilleure précision.
- Coupe-câble par cisaille hydraulique double effet capacité 60 mm (ouverture 85 mm).

Trancanage électronique

- Permet de ranger le câble sur le touret ou sur la gavette par réglage de la vitesse de déplacement du chariot en fonction du diamètre extérieur du câble.
- Proportionnel à la vitesse d'enroulement.
- Butées d'inversion réglables sur l'écran tactile avec auto apprentissage.
- Débrayable pour l'utilisation manuelle.
- Pilotage du moteur par variateur électronique de fréquence.

Equipement Electrique

- Totalement intégré dans le châssis donc protégé des coups.
- Accessible en démontant 2 vis.
- Automate programmable de marque Schneider.
 - 3 Variateurs de vitesse de marque Schneider (enroulement sur gavette ou touret, trancanage, déplacement).
 - Relais divers, disjoncteurs de marque Schneider.
 - Barre à bornes repérées en bas de celle-ci.
 - Puissance installée : 9 kW.
 - Tension d'alimentation : 400 V Triphasé + Neutre + Terre.

Boîtier de commande par écran tactile permettant les fonctions suivantes :

- Réglages des paramètres par l'opérateur sur l'écran tactile.
- Visualisation de la mise sous tension.
- Mise en marche.
- Arrêt de la ligne.
- Réglage de la vitesse de déroulement.
- Réglage du pas de trancanage avec correction manuelle possible en cours de fonctionnement.
- Remise en référence sur pointe gauche ou droite.
- Programmation de la longueur à enrouler.
- Comptage électronique de la longueur.
- Visualisation des paramètres en cours d'enroulement : diamètre du câble, longueur totale, position du chariot de trancanage.
- Déplacement de l'enrouleuse avec choix de la direction (gauche - droite) et du sens de déplacement (avant - arrière).
- Visualisation des défauts.
- 1 Bouton d'arrêt d'urgence est situé à côté de l'écran tactile
- 2 Boutons pour commander la cisaille hydraulique afin que les 2 mains soient occupées en même temps.

Accessoires

- Miroir arrondi pour bien voir le câble en cours d'enroulement sur le bras droit.
- Bac fourre-tout.
- Dévidoir de ficelle avec cutter intégré.
- Dévidoir de film plastique sur le chariot de trancanage.
- Perche d'alimentation électrique.

Peinture

- Bleu RAL 5010 et Orange RAL 2008.

Option Gavette extensible

- Pour la confection de couronnes avec un diamètre intérieur variable.
- Réglage simple et très rapide des 4 secteurs de gavette simultanément.
 - Diamètre du fût réglable de : 300 à 800 mm
 - Diamètre extérieur maxi : 900 mm
 - Largeur réglable de : 50 à 250 mm

Option Télémaintenance

- Permet de diagnostiquer une panne à distance ou de modifier le programme de l'automate ou de l'écran tactile.

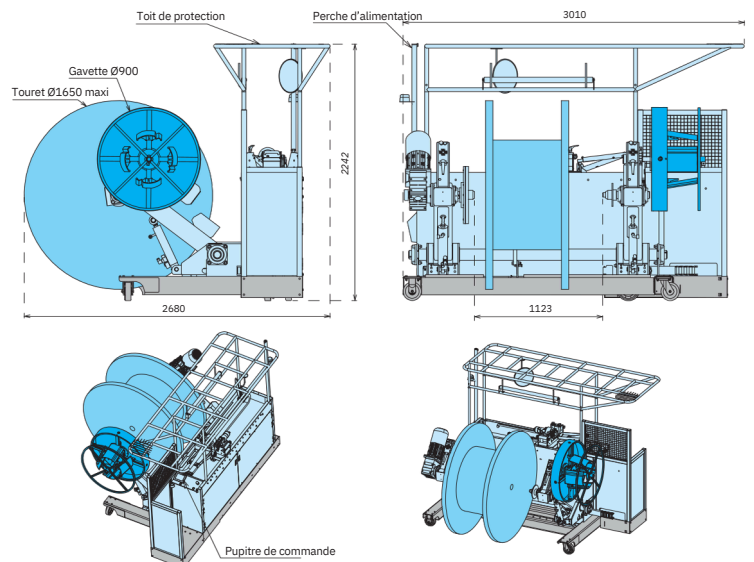

DROUAIRE & FILS S.A.
47160 Villefranche-du-Queyran - FRANCE
Tél. : +33 05 53 88 70 87

contact@drouaire.com - www.drouaire.com